



LANCEZ-VOUS ET GAGNEZ DE L'ARGENT
AVEC LE RECYCLAGE MOBILE DES GRAVATS

RM80 GO!

COMPACT RECYCLING FOR WINNERS

RUBBLE MASTER[®]
COMPACT RECYCLER



Vous possédez une entreprise de transport, de construction ou de démolition, êtes terrassier, collecteur ou producteur de matériaux ?



Vous ne voulez plus jeter d'argent à la décharge, mais en gagner plus avec le recyclage des déchets de construction ?



Vous voulez une solution complète qui rend le recyclage facile et rentable dès le départ ?



Quand démarrez-vous ?

Avec le RM80 GO!, vous pouvez vous aussi gagner facilement de l'argent en recyclant les gravats !



ACHETER ! DÉMARRER ! GAGNER DE L'ARGENT !

RM80 GO! LE MEILLEUR EN RECYCLAGE



COMPACT



MOBILE



CONVIVIAL



LUCRATIF



C'est mon second RM80. Un RUBBLE MASTER typique avec un rendement élevé et encore plus facile à manipuler grâce au concept GO!

Gottfried Binder, Binder Bagger- u Transport GmbH



„GO!“ signifie que nous assistons le client jusqu'à ce qu'il n'ait littéralement plus qu'à appuyer sur le bouton pour réussir !

Gerald Hanisch, fondateur et PDG de RUBBLE MASTER

RM80 GO!

Puissant et rentable :

Rendement jusqu'à 160 t/h pour un poids de transport de 23,6 tonnes. Faibles coûts d'exploitation, consommation diesel de 18 l/h, amortissement rapide.

Compact et mobile :

Du chantier étroit de centre ville jusqu'en montagne – mobile sur semi-remorque sans autorisation spéciale, déchargé et opérationnel en 10 minutes à l'aide de la radiocommande, automoteur sur le site.

Simple à manipuler :

Prise en main intuitive pour un maniement sûr et facile dès la première minute, entretiens périodiques clairement indiqués en des points déterminés, avantageux avec un seul opérateur aux commandes.



LE RECYCLAGE À LA PORTÉE DE TOUS



Granulats de qualité en un seul passage grâce au séparateur des surclassés OS unique en son genre

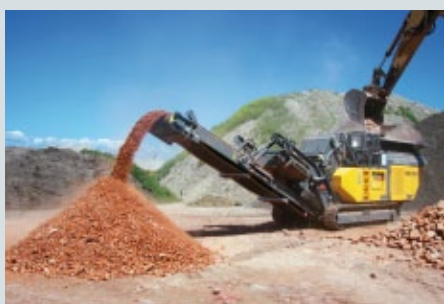

Immédiatement opérationnel, polyvalent en termes de matériaux.

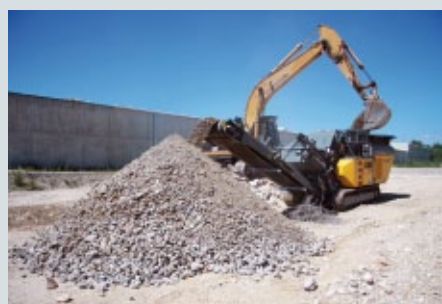

Rendements élevés et dimensions compactes

DE NETS AVANTAGES

RENTABLE À CHAQUE INTERVENTION

- Extrêmement polyvalent :

Idéal pour transformer les gravats, l'asphalte, le béton et les roches de dureté moyenne en matériaux de construction de première qualité. Un séparateur magnétique fiable élimine tous les contaminants ferreux des granulats.

- Économique à l'exploitation :

Particulièrement économique et efficace grâce à un concept d'entraînement diesel-électrique et à la technologie RUBBLE MASTER éprouvée.

- Granulats calibrés en un seul passage :

Avec le séparateur mobile des surclassés OS unique en son genre, directement monté sur la bande de sortie principale à l'aide d'un système de fermeture rapide.

- Haut degré d'acceptation :

Silencieux, peu polluant, avec rétention optimale des poussières, accepté par les opérateurs, les riverains et les responsables environnementaux.

- Entretien facile :

Quelques entretiens périodiques clairement indiqués en des points déterminés facilitent le travail de l'opérateur et garantissent une maintenance optimale. Tous les composants essentiels sont accessibles depuis le sol et faciles d'entretien.

- Impossible de faire plus simple !

Un code couleur cohérent pour toutes les fonctions (démarrage, service, aide) facilite le maniement – pour une exploitation sûre et rentable de la machine dès le départ.



PLUS QU'UNE MACHINE

LA FORMULE TOUT COMPRIS POUR
RÉUSSIR DANS LE RECYCLAGE



Le concept RUBBLE MASTER GO!

Le concept Rubble Master GO! unique dans toute la branche offre à tous les clients – et en particulier aux novices du recyclage – une solution commerciale complète qui leur donne, avec des produits et un encadrement de qualité, l'assurance nécessaire pour réussir.

- étude des possibilités de recyclage au sein de votre activité
- support pour les demandes d'autorisation et les questions de financement
- conseil dans la production de matériaux recyclés de haute qualité
- conseil pour la commercialisation lucrative des matériaux recyclés

LIFETIME-SUPPORT COMPRIS

Les experts du recyclage de RUBBLE MASTER ainsi que des concessionnaires régionaux compétents et spécifiquement formés assurent un encadrement complet sur toute la durée de vie de la machine.

- une formation approfondie
- un suivi régulier sur place
- une assistance en matière d'organisation de chantier
- une gestion active de la maintenance
- des mises à niveau techniques avantageuses

QUAND DÉMARREZ-VOUS ?

Nous vous soutenons volontiers dans votre projet. N'hésitez pas à nous contacter !

www.rubblemaster.com

sales@rubblemaster.com

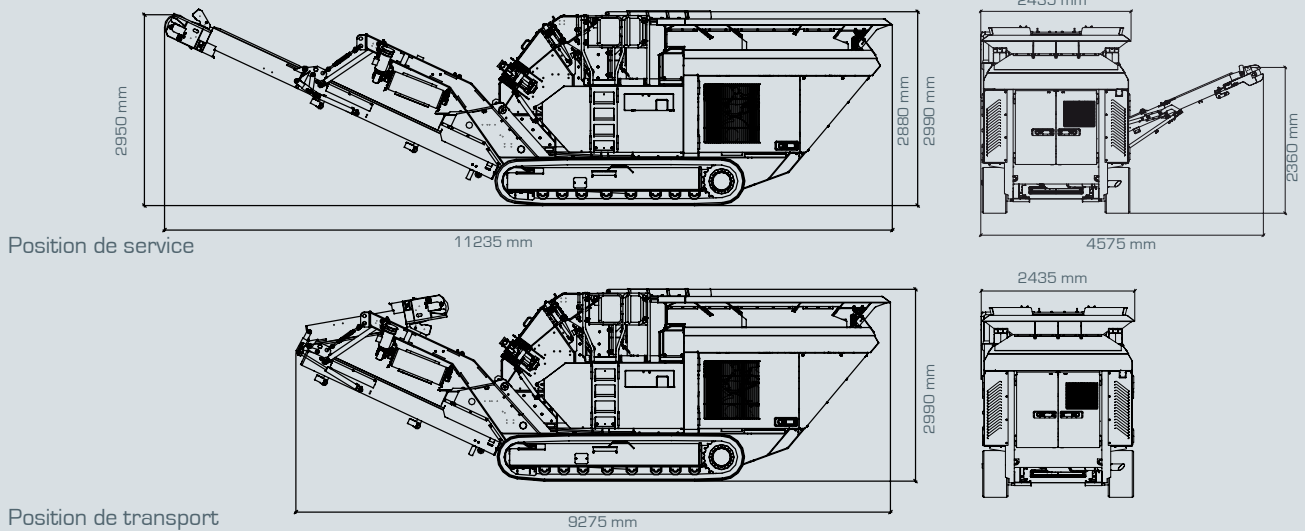

RM80 GO! – concasseur à percussion sur chenilles

Rendement	jusqu'à 160 t/h selon le matériau
Taille d'alimentation	longueur d'arête maxi. 650 mm
Ouverture d'alimentation	860 x 650 mm
Unité de concassage	concasseur à percussion HMH avec 2 ou 4 battoirs
Commande	concassage et déplacement par radiocommande (un seul opérateur)
Unité d'alimentation	goulotte vibratoire asymétrique de 2,6 m ³ avec 2 moteurs à balourd de 3,1 kW/unité hauteur de chargement 2 880 mm longueur et largeur utiles : 2 980 x 1 990 mm Feed Control System pour le transport automatique des matériaux en fonction de la charge plaques de garniture Hardox 400
Scalpeur	précribleage efficace à l'aide d'une grille à barreaux surface de criblage 1 050 x 800 mm rejet par la bande principale à l'aide de la goulotte de dérivation intégrée
Bande des concassés	bande rabattable, largeur 800 mm repliable hydrauliquement en position de transport, hauteur de déversement 2 950 mm
Groupe d'entraînement	moteur diesel John Deere, 6 cylindres 168 kW pour 1 800 tr/min certifié EU-RL2004/26 alternateur asynchrone triphasé 40 kVA 400 V raccords électriques 230 V et 400 V pour entraînements externes jusqu'à 15 kVA
Release System	pour la suppression des blocages dans le concasseur
Séparateur magnétique	aimant ultra puissant avec marche gauche/droite, largeur de bande 800 mm
Système de transport	chenilles
Poids	23 600 kg
Options	rétenion des poussières par brumisation d'eau à la sortie de la chambre de concassage et au niveau des bandes de rejet pompe de ravitaillement bande de sortie pour matériaux scalpés dispositif de changement de battoirs télécommande à câble graissage centralisé faux fond

Données valables sous réserve de modifications techniques.
Cette machine est conforme à la directive 2006/42/CE du parlement européen.

COMPACT RECYCLING FOR WINNERS

RUBBLE MASTER[®]
COMPACT RECYCLER

RUBBLE MASTER HMH GmbH
Im Südpark 196 - AT 4030 Linz - Austria
T +43 (0) 732 737117-360
F +43 (0) 732 737117-101
sales@rubblemaster.com